

CILINDRO SOVADOR

com sistema de segurança.

CS 450

G.PANIZ[®]



Manual de Instruções
Termo de Garantia

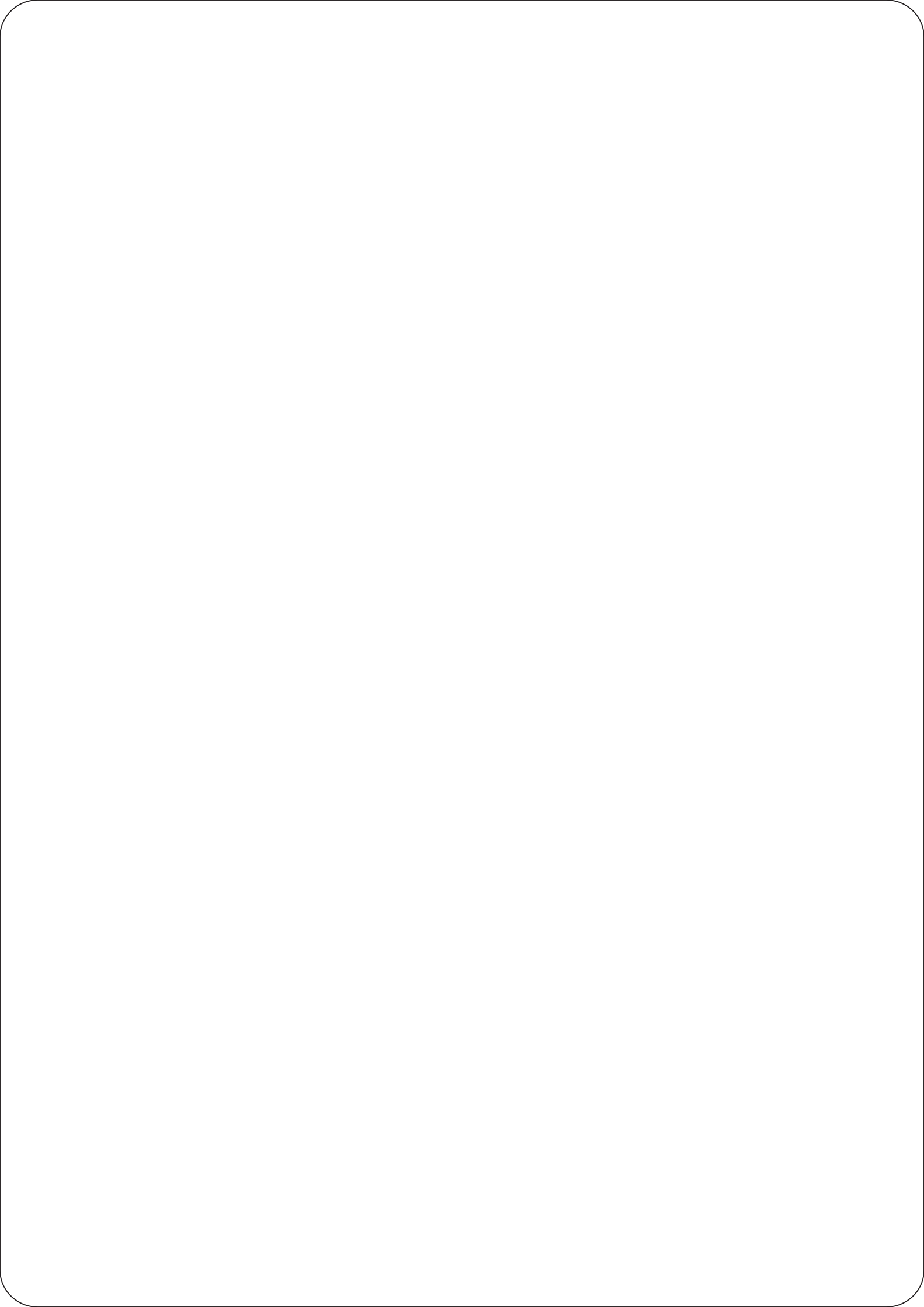

ÍNDICE

⇒ Introdução (Introdução ao Manual, Transporte)	2
⇒ Produto: (Conheça seu Produto, Instalação, Normas de Segurança)	3
⇒ Produto: (Aprenda a usar seu Cilindro Sovador)	4
⇒ Produto: (Botão de Emergência)	5
⇒ Produto (Adesivagem da máquina)	6
⇒ Especificações Técnicas	7
⇒ Esquema Elétrico monofásico 220 V	8
⇒ Esquema Elétrico trifásico 220 V	9
⇒ Esquema elétrico trifásico 380 V	10
⇒ Catálogo de Peças CS 450	11
⇒ Ilustração CS 450	12
⇒ Manutenção (Limpeza, Avisos Importantes, Assistência Técnica)	13
⇒ Anotações	14
⇒ Termo de Garantia	15

CILINDRO SOVADOR CS 450

Parabéns ! Você adquiriu um Cilindro Elétrico Sovador CS 450 com a qualidade G.Paniz !

Produzido especificadamente para massas pesadas, o CS 450 é confeccionada em materiais de alta resistência e características técnicas segundo a Norma Regulamentadora de Segurança NR 12, seguindo as Normas rígidas de Qualidade e Higiene, que lhe proporcionam uma grande durabilidade e rendimento.

A seguir, você terá todas as instruções necessárias para que se obtenha um melhor desempenho do seu Cilindro Sovador, leia-as com atenção antes da instalação.

INTRODUÇÃO MANUAL DE USO E MANUTENÇÃO



O fabricante, com este manual de uso e manutenção, quer proporcionar informações técnicas para uma correta instalação e um correto funcionamento do seu equipamento. O usuário tem o dever e a responsabilidade de guiar-se por este. Junto com a descrição das características, do funcionamento, da instalação e da manutenção, se evidenciam os aspectos que se referem à segurança do operador. Este manual é parte integrante da máquina, e deve ser conservado em lugares de fácil acesso, conhecido por todos os operadores e colocado à disposição das pessoas que se encarregam das operações e das reparações da máquina.

TRANSPORTE



A mercadoria viaja à risco do cliente. Eventuais contestações sobre o estado defeituoso da máquina deverão ser evidenciadas ao transportador no momento da entrega.

PRODUTO

CONHEÇA O SEU PRODUTO

Aplicações:

Projetado como Cilindro Sovador de todos os tipos de massas, tais como massas pesadas e/ou leves: de pães, pizzas, pasteis, lasanha, etc, funciona com até 10kg de massa pronta. Atende o trabalho constante em cozinhas industriais, hotéis, panificadoras, padarias e similares com muita eficiência, rapidez e qualidade.

Características:

O CS 450 é fabricado em aço carbono SAE 1020 com acabamento em pintura epóxi ou opcional aço inox com cilindros cromados e gabinete totalmente fechado. São utilizados rolamentos blindados em sua fabricação. Em relação à segurança, o equipamento está em conformidade com as normas de segurança ABNT. Possui um prático sistema de abertura e fechamento dos rolos com simples acionamento através do volante frontal com indicação visual. Sua utilidade é de ser aberto quando a massa for mais espessa e/ou maior, e fechado quando a massa for ou estiver com uma espessura relativamente menor. Os cilindros são protegidos por bandejas, fornecendo total segurança ao operador da máquina.

INSTALAÇÃO

1 - Instale o seu Cilindro Sovador em uma superfície plana.

2 - Antes de conectar o seu equipamento na rede elétrica, certifique-se de que a tensão do mesmo coincida com a da rede elétrica do estabelecimento.

3 - Ligações:

Para máquinas monofásicas: Ligar o fio fase, o fio neutro (identificado na cor azul) e o fio terra (cor verde e amarelo);

Para máquinas trifásicas 220V: Ligar as três fases e o fio terra (cor verde e amarelo);

Para máquinas trifásicas 380V: Ligar as três fases, o fio neutro (cor azul) e o fio terra (cor verde e amarelo);

A instalação do equipamento deve ser feita por pessoas qualificadas e competentes.

NORMAS DE SEGURANÇA



1 - Antes de colocar a máquina em funcionamento, é necessário consultar este manual. Aconselhável ler com atenção e seguir rigorosamente as instruções recomendadas. No que se refere à segurança do operador, a máquina deve estar sempre em perfeitas condições;

2 - Em fase de localização e manutenção de avarias, tome todas as medidas idóneas a prevenir qualquer dano às pessoas e à máquina;

3 - Nunca utilize o equipamento além da capacidade máxima permitida;

4 - Ao terminar qualquer operação de remoção ou neutralização de qualquer parte relacionada à segurança, (sensores, proteções, etc) reponha em seu lugar e revise os mecanismos de segurança assegurando de que os mesmos estejam posicionados corretamente;

5 - Se o cordão de alimentação estiver danificado, o mesmo deve ser substituído pelo fabricante ou agente autorizado ou pessoa qualificada, a fim de evitar riscos;

ATENÇÃO!

Este aparelho não se destina a utilização por pessoas (inclusive crianças) com capacidades físicas, sensoriais ou mentais reduzidas, ou por pessoas com falta de experiência e conhecimento, a menos que tenham recebido instruções referentes à utilização do aparelho ou estejam sob a supervisão de uma pessoa responsável pela sua segurança. Recomenda-se que as crianças sejam vigiadas para assegurar que elas não estejam brincando com o aparelho.

PRODUTO

APRENDA A USAR SEU CILINDRO SOVADOR

- 1º Passo: Ligar a máquina na rede elétrica;
- 2º Passo: Posicionar a CHAVE GERAL na posição 1 (ON);
- 3º Passo: Regular o cilindro no manípulo de acordo com a espessura da massa a ser colocada;
- 4º Passo: Encaixar e parafusar a proteção frontal dos cilindros (como a máquina encontra-se de fábrica);
- 5º Passo: Verificar se o botão de EMERGÊNCIA (vermelho) está na posição de trabalho (puxado totalmente para fora, como na ilustração da página seguinte);
- 6º Passo: Pressionar o botão RESET (azul);
- 7º Passo: Pressionar o botão LIGA (verde);
- 8º Passo: Colocar a massa pela parte superior da máquina fazendo-a deslizar sobre a bandeja superior e alcançar os cilindros;
- 9º Repita o passo 8 até a massa obter a espessura desejada;

OBS: Caso seja retirada a proteção frontal dos cilindros, pressionado o botão de emergência ou botão Desliga (vermelho), repetir os passos 4 à 7 para ligar a máquina novamente.

NOTA 1: Quando necessário, é possível fazer a regulagem dos rolos com a máquina em funcionamento, sem prejudicar o funcionamento da mesmo.

NOTA 2: Em caso de emergência, pressione o botão de EMERGÊNCIA da máquina, o mesmo fará com que a máquina pare instantaneamente.



PRODUTO

BOTÃO DE EMERGÊNCIA

Os BOTÕES DE EMERGÊNCIA da máquina possuem a função de segurança de parar a máquina instantaneamente em caso de emergência. Portanto, os mesmos devem estar desacionados para que o aparelho possa entrar em funcionamento. A imagem a seguir ilustra o botão acionado e desacionado.

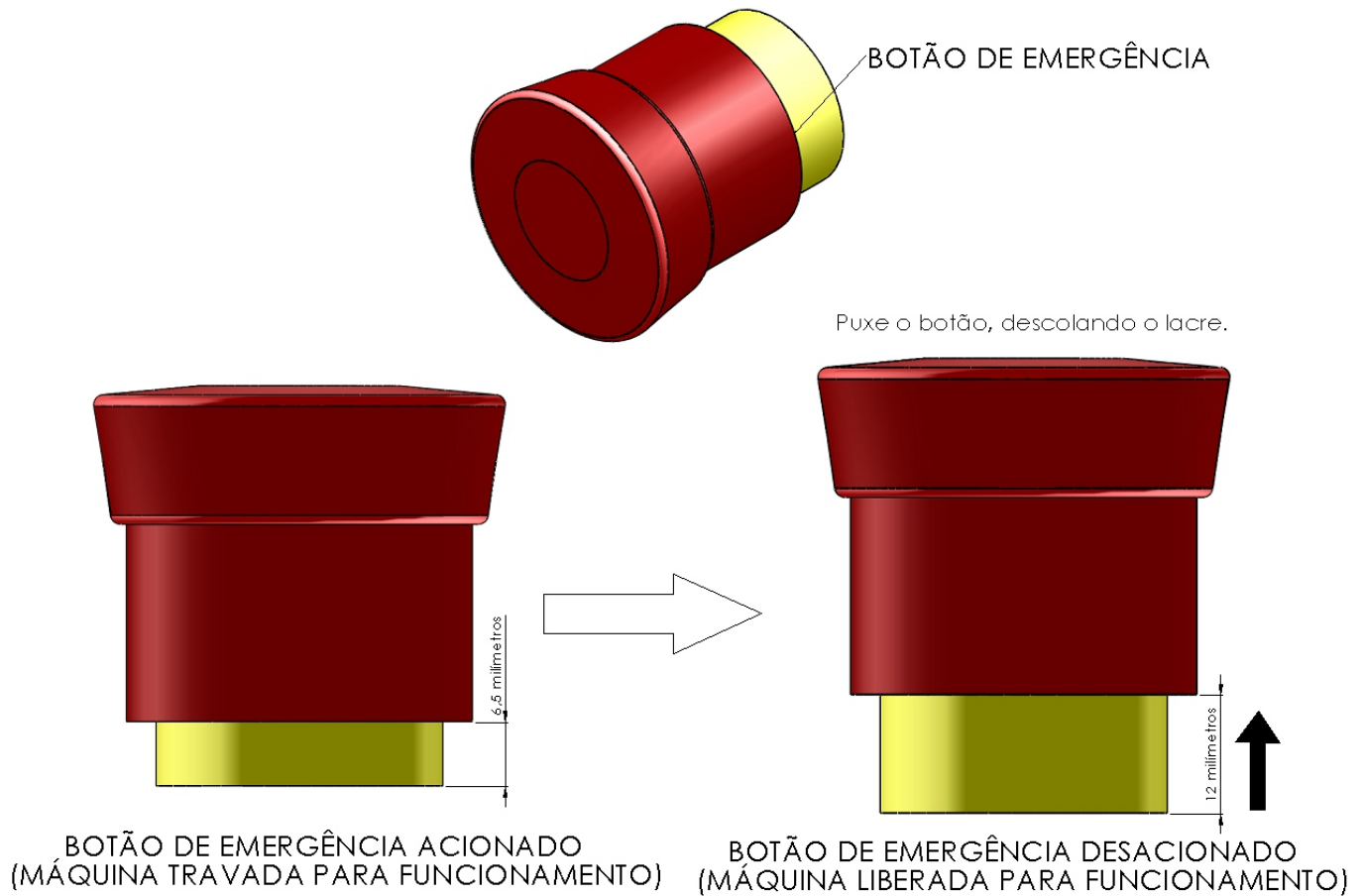

PRODUTO

ADESIVAGEM DA MÁQUINA



Botão de Reset:
Identificação do botão de Reset da máquina.



Botão de Emergência:
Identificação do botão de Emergência da máquina.



Tensão Perigosa:
Quando a Chave Geral estiver acionada (posição ON / 1) há risco de choque elétrico no interior da máquina. Em caso de manutenção, primeiramente desligue a Chave Geral (posição OFF / 0) e desligue o aparelho da rede elétrica.



Terra de Proteção:
Conexão obrigatória.



Equipotencialidade:
Identifica terminais que quando ligados entre si, conectam várias partes de um equipamento ou de vários equipamentos a um sistema de mesmo potencial. Ex: Terra local.

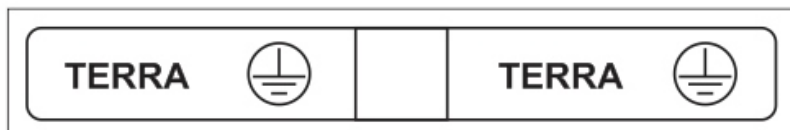

Fio Terra:
Identificação do fio terra da máquina.

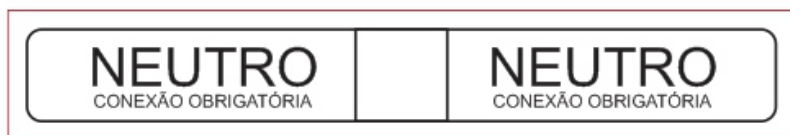

Fio Neutro:
Identificação do fio neutro da máquina.

OBS: Alguns adesivos podem não estar contidos neste equipamento.

ESPECIFICAÇÕES TÉCNICAS

MODELO	IP (ÍNDICE DE PROTEÇÃO)	CAPACIDADE MASSA PRONTA	DIMENSÕES DOS ROLOS	PESO LÍQUIDO	DIMENSÕES		
					ALTURA	LARGURA	COMPIMENTO
CS 450 MONOFÁSICO	IP X1	10 kg	74 x 450mm	180 kg	1 650 mm	750 mm	1 350 mm
CS 450 TRIFÁSICO	IP X1	10 kg	74 x 450mm	180 kg	1 650 mm	750 mm	1 350 mm
CS 450 TRIFÁSICO	IP X1	10 kg	74 x 450mm	180kg	1 650 mm	750 mm	1 350 mm

MOTOR		
TENSÃO	POTÊNCIA	FREQUÊNCIA
220 V	1 650 W	60 Hz
220 V	1 650 W	60 Hz
380 V	1 650 W	60 Hz

NOTA: Significado de IP X1 (Índice de Proteção) da máquina: 'Proteção contra quedas verticais de gotas d'água.

ESQUEMA ELÉTRICO MONOFÁSICO 220 V

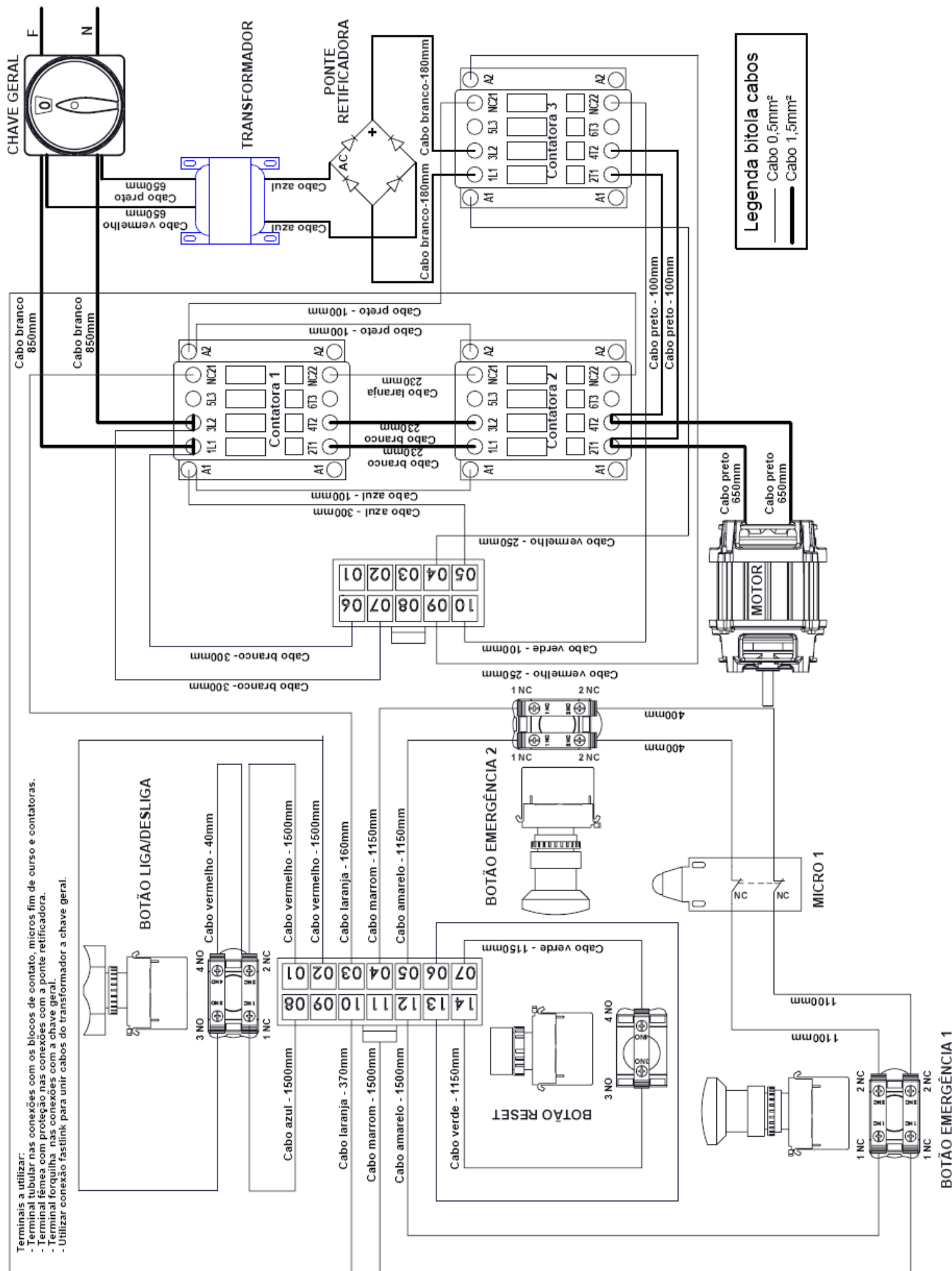

ESQUEMA ELÉTRICO TRIFÁSICO 220 V

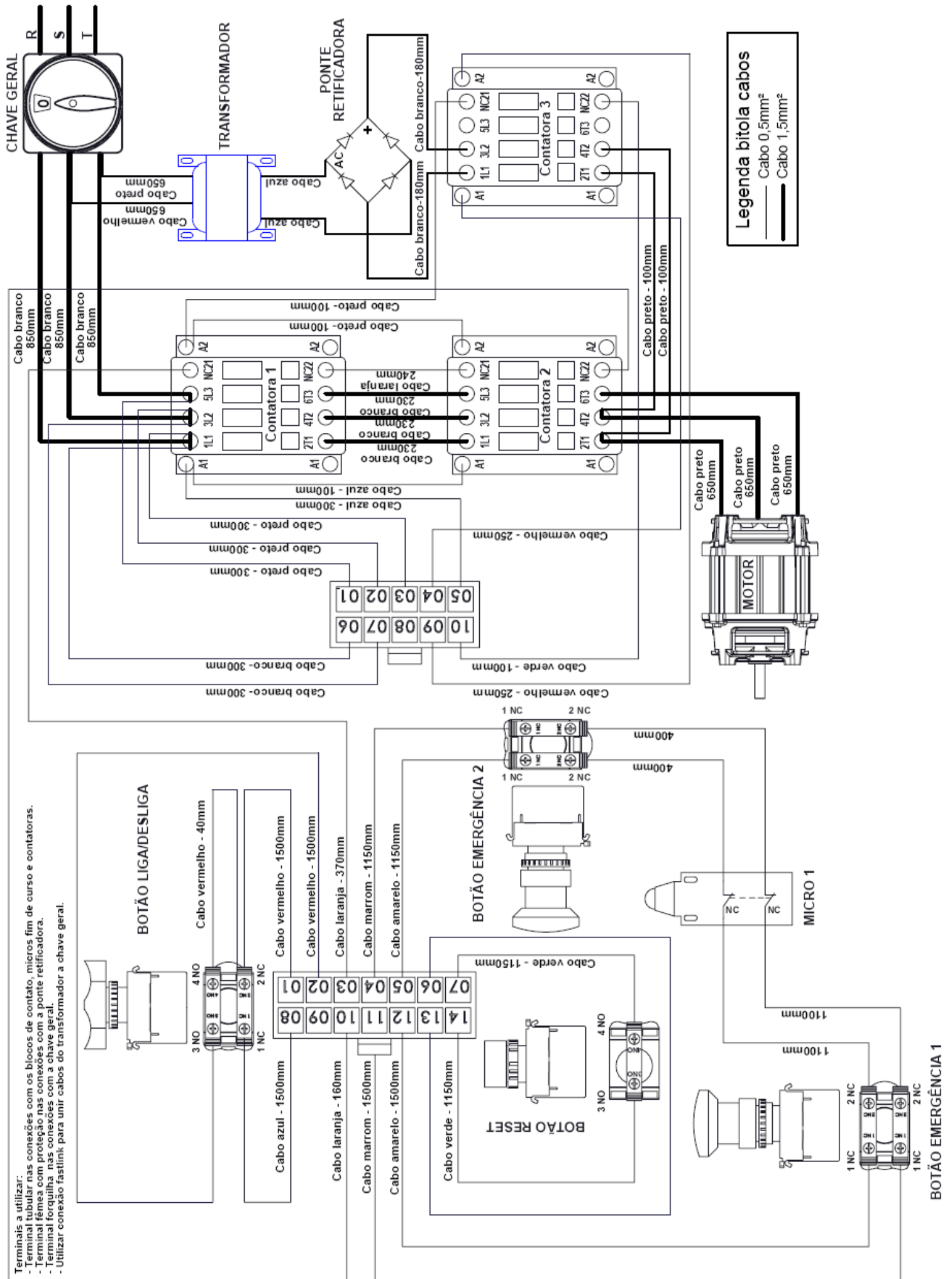

ESQUEMA ELÉTRICO TRIFÁSICO 380 V

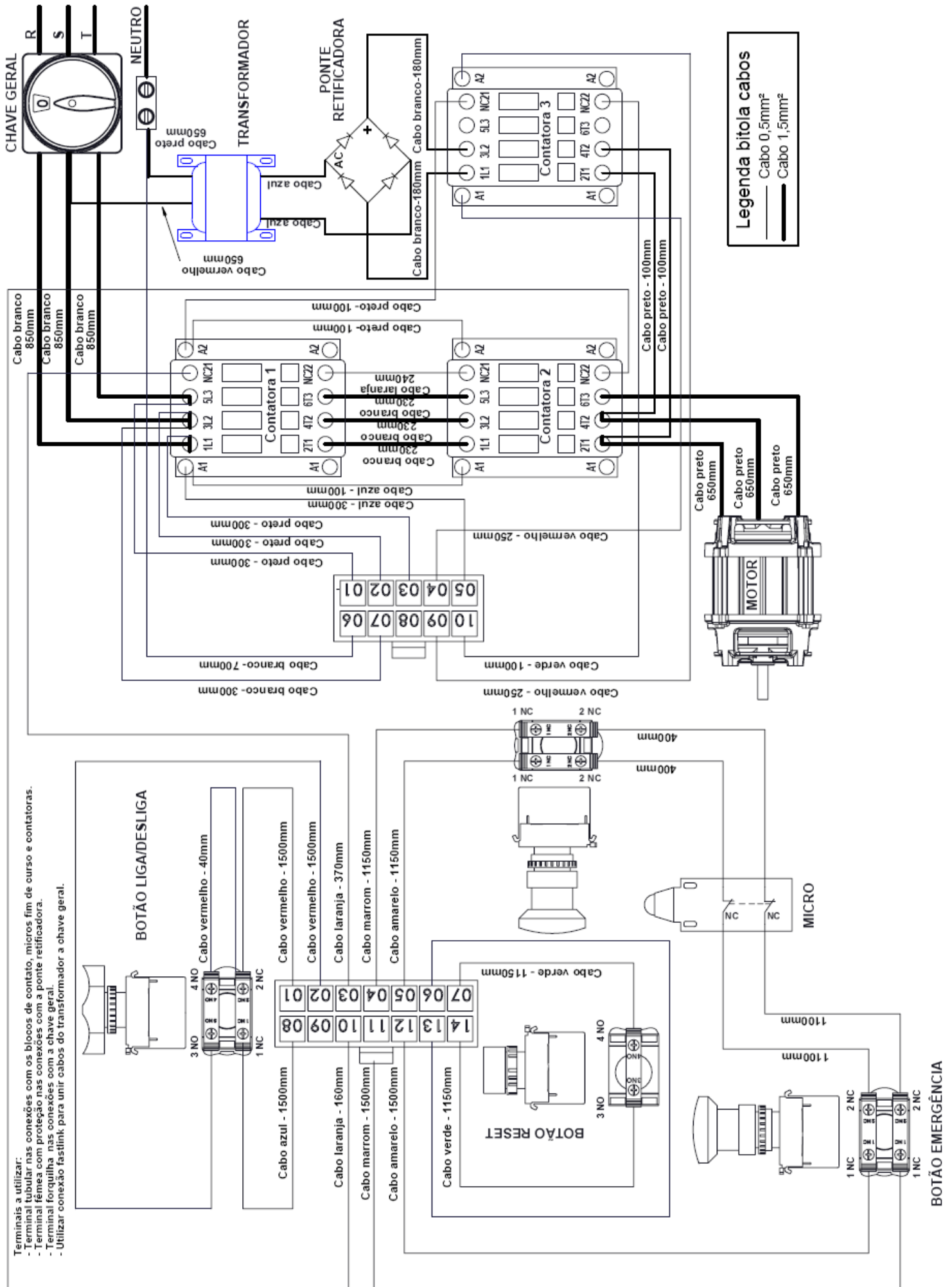

CATÁLOGO DE PEÇAS CS 450

CÓDIGO	DESCRIÇÃO DAS PEÇAS	CÓDIGO	DESCRIÇÃO DAS PEÇAS
00017	ROLAMENTO 6000 ZZ	03399	MANCAL ESQUERDO
00021	ROLAMENTO 6205 2RS	03400	MANCAL MÓVEL ESQUERDO
00022	ROLAMENTO 6002 ZZ	03401	MANCAL MÓVEL DIREITO
81687	CORREIA Z-1025	03402	MOTOR TRIFÁSICO 1,5CV 4P 110/220V 60HZ
00264	PARAF. PHILIPS CAB. PAINEL 5,5 X 16	03413	ANEL ELÁSTICO I 26
00289	PARAF. SEXTAVADO MA 08 X 16	03511	PARAF. SEXTAVADO MA 06 X 40
00295	PARAF. SEXTAVADO MA 08 X 20	03521	ARRUELA LISA 39MM F 8,5MM
00297	PARAF. ALLEN CAB. CILÍNDRICA M 06 X 16	03634	ESPAÇADOR 5 X 10 X 20MM
00299	PARAF. SEXTAVADO MA 06 X 10	70317	POLIA MOTOR 2 Z-100
00300	PARAF. SEXTAVADO MA 06 X 16	70711	CHAVE LIGA/DESLIGA 27223 2A
00326	ARRUELA LISA M 06	03982	PARAF. FRANCÊS M6 X 45 ZINCADO BRANCO
00327	ARRUELA LISA 1/4	82054	CAIXA FARINHA
00328	ARRUELA LISA 5/16	05703	BANDEJA SUPERIOR
00337	ARRUELA CHAPEADOR 5/16	05704	CONJUNTO LATERAL DIREITA
00372	MOLA RASPADOR	05705	PROTEÇÃO LATERAL DIREITA CILINDRO
00376	PÉ BORRACHA QUADRADO 50 X 80	05706	PROTEÇÃO LATERAL ESQUERDA CILINDRO
70306	CORRENTE ASA 35/1	05707	BANDEJA INFERIOR FRONTAL
00598	MOTOR TRIFÁSICO 1,5CV 4P 220/380V 60HZ	05708	BANDEJA INFERIOR
00736	PARAF. SEXTAVADO MA 08 X 30	05709	REFORÇO TRASEIRO
00744	PARAF. SEXTAVADO MA 06 X 25	05710	PROTEÇÃO SUPERIOR CILINDRO
00750	PARAF. SEXTAVADO MA 08 X 25	05713	FECHAMENTO LATERAL DIREITO
00758	PORCA M 06	05714	FECHAMENTO LATERAL ESQUERDO
00761	PORCA M 08	05715	FECHAMENTO MOTOR
00820	PARAF. ALLEN S/ CAB. 08 X 12	05718	CONJUNTO LATERAL ESQUERDA
00970	ANEL ELÁSTICO I 32	05719	CONJUNTO CILINDRO INFERIOR
00973	ANEL ELÁSTICO E 25	05722	CONJUNTO CILINDRO SUPERIOR
00994	CHAVETA 06 X 06 X 20 QUADRADA	05726	CONJUNTO CILINDRO SEGURANÇA
01002	ABRAÇADEIRA 1216	05727	CONJUNTO EIXO ESQUERDO
01029	MOLA ESTICADOR SUPORTE RASPADOR	05728	SETA ABERTURA CILINDRO
70710	BOTÃO EMERGÊNCIA GIRAR P/ SOLTAR S/NF	08426	CONJUNTO MANÍPULO
01218	ENGRENAGEM Z 28	05731	ESTICADOR DA CORRENTE
01483	CONJUNTO MANCAL FIXAÇÃO POLIA	05733	PROTEÇÃO ARAMADO
01496	SUPORTE DO MOTOR	05752	BANDEJA SUPERIOR - INOX
01498	ENGRENAGEM Z 76	05753	BANDEJA INFERIOR - INOX
01838	ARRUELA LISA 21MM F 8,5MM	05754	BANDEJA INFERIOR FRONTAL - INOX
02170	PARAF. PHILIPS CAB. PAINEL M6 X 12	05755	PROTEÇÃO LATERAL DIREITA CILINDRO - INOX
02200	CONJUNTO EIXO DIREITO	05756	PROTEÇÃO LATERAL ESQUERDA CILINDRO - INOX
02261	PLACA CAPACIDADE ALUMÍNIO	05757	PROTEÇÃO SUPERIOR CILINDRO - INOX
02500	REBITE POP AD - 423-S	05760	CONJUNTO RASPADOR SUPERIOR - INOX
02554	CONJUNTO CHAVE PARTIDA TRIFÁSICO 380V	05761	CONJUNTO RASPADOR INFERIOR - INOX
02563	CONJUNTO CHAVE PARTIDA TRIFÁSICO 220V	05770	CONJUNTO RASPADOR SUPERIOR
03061	PARAF. ALLEN CAB. CILÍNDRICA M 10 X 25	05771	CONJUNTO RASPADOR INFERIOR
03311	ESTICADOR MOTOR	05777	CONJUNTO CHAVE PARTIDA MONOFÁSICO 220V
03319	ENGRENAGEM Z 14	05778	DISTANCIADOR 453,70MM
03355	CONJUNTO POLIA TRANSMISSÃO	05779	DISTANCIADOR 453,70MM
03374	PROTEÇÃO INTERNA CILINDRO	70601	CAPA DE SILICONE P/ BOTÃO DUPLO
03384	ENGRENAGEM DIREITA MANCAL	70759	GUIA CILINDRO DE SEGURANÇA CS 500 PP
03385	ENGRENAGEM ESQUERDA MANCAL	05570	PROTEÇÃO LATERAL BANDEJA PINTADA CS 500
03398	MANCAL DIREITO	05572	PROTEÇÃO LATERAL BANDEJA INOX CS 500

CS 450 - CILINDRO SOVADOR

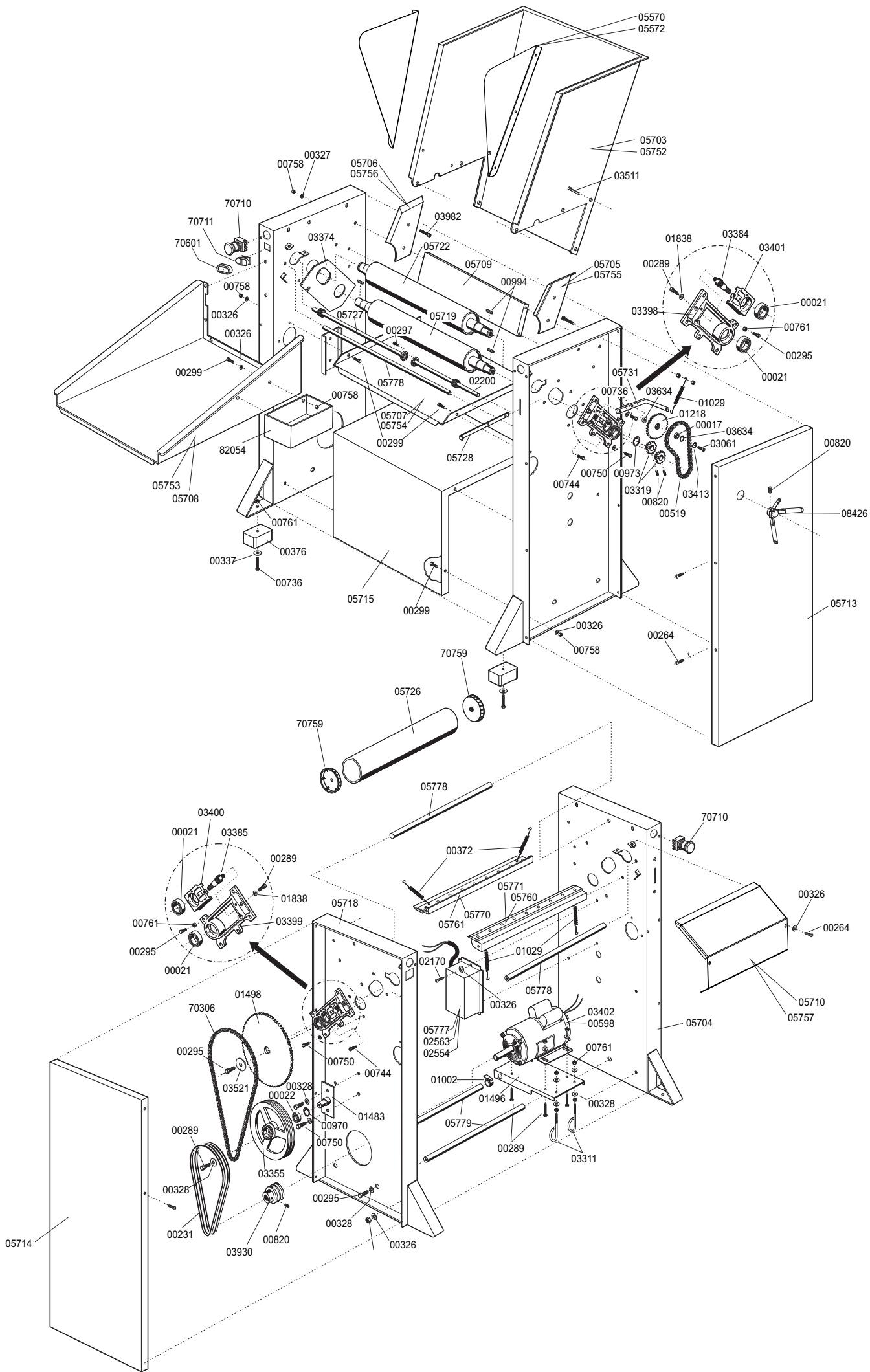

MANUTENÇÃO

Caso seja necessário algum tipo de manutenção no aparelho, a mesma deve ser executada por uma pessoa com experiência e conhecimento. Como precaução de segurança, somente um assistente técnico autorizado G.Paniz pode realizar tal atividade.

A manutenção não deve ser realizada, em hipótese nenhuma, pelo usuário da máquina e/ou outra pessoa que não seja autorizado pelo fabricante.

Antes de executar a operação, para que a mesma seja executada de forma completamente segura, é necessário seguir estes passos:

1º Passo: Girar a chave geral para a posição OFF (desligar a chave geral);

2º Passo: Desligar o aparelho da rede elétrica;

LIMPEZA

Certifique-se de que o equipamento está desconectado da rede elétrica quando for efetuar a limpeza do mesmo.

Observações:

Sempre limpar ao final de cada processo as partes que ficam em contato com a mistura.

Não utilize jato de água para executar a limpeza da máquina, risco de danificar o equipamento;

Não utilize objetos cortantes para a limpeza da máquina como facas, espátulas de metal, estiletes, etc.

Utilize somente um pano úmido para fazer a higiene da máquina;

Não deixe os rolos úmidos após a limpeza do equipamento;

O Cilindro CS 450 não requer lubrificação para sua manutenção;

AVISOS IMPORTANTES

- Conservar com cuidado este manual para eventuais consultas.
- A instalação deve ser de acordo com as instruções do fabricante e por pessoas qualificadas e competentes.
- Para eventuais reparos, dirigir-se exclusivamente a um centro de assistência técnica autorizado pelo fabricante e solicitar peças de reposição originais.
- A não compreensão dos avisos acima pode comprometer a segurança do operador.
- O fabricante reserva-se o direito de modificar, em qualquer momento e sem prévio aviso, o conteúdo deste manual.

ASSISTÊNCIA TÉCNICA G. PANIZ

Em caso de não funcionamento do equipamento, antes de chamar a assistência técnica, observe se a máquina apresenta os seguintes problemas:

1 - SE A MÁQUINA NÃO LIGA: Verifique se a voltagem da máquina coincide com a do estabelecimento e verifique se o botão de emergência está totalmente puxado para fora (posição de trabalho).

2 - SE A MÁQUINA ESTIVER LENTA: Verifique a pressão das correias.

Se houver realmente a necessidade de ativar a Assistência Técnica G.Paniz, caso o equipamento não esteja funcionando conforme as especificações, tenha a nota fiscal e o Manual de Instruções à mão e entre em contato com o Serviço de Atendimento G.Paniz. Este lhe prestará esclarecimento sobre pequenos problemas que eventualmente venham ocorrer em seu equipamento e lhe indicará o assistente técnico mais próximo.

Para facilitar a reposição de peças, cite sempre a referência da máquina, no caso CS 450, o número e nome das peças que estão sendo solicitadas. Estes dados se encontram na ilustração da página 12.

TERMO DE GARANTIA

A empresa compromete-se com a garantia de todas as partes que compõem o equipamento, exceto o motor, por 6 meses a partir da data de revenda ao cliente, no que se referem a defeitos de fabricação, ou seja, que apresentem defeitos de material ou montagem quando a máquina está em serviço e uso normal, mediante as seguintes condições:

- 1 - A empresa não cobrirá defeitos e riscos na pintura ou amassamentos decorrentes do transporte, estes devem ser exigidos da transportadora no momento da entrega. Caso seja constatado pela Assistência Técnica autorizada que houve mau uso ou instalação inadequada do equipamento, a visita, o deslocamento e os custos do conserto ocorrerão por conta do usuário, mesmo no período de garantia. Também não terão garantia equipamentos expostos ao tempo ou que tenham ficado muito tempo sem funcionar;
- 2 - A garantia não cobre vidros, lâmpadas e componentes elétricos, pois são sensíveis às variações de tensão elétrica, transporte e instalações inapropriadas.
- 3 - O motor elétrico, quando danificado, deve ser encaminhado à Assistência Técnica do fabricante, devendo ocorrer prévio contato com a G.Paniz
- 4 - O cliente terá direito à Assistência Técnica no local do uso da máquina cuja medida seja maior que 0.360m³ ou peso superior à 94kg. Caso contrário, a mesma deverá ser encaminhada para a Assistência Técnica autorizada mais próxima.
- 5 - A empresa não se responsabiliza por modificações no produto, salvo as alterações feitas pela fábrica.
- 6 - Após 3 meses de uso, considera-se fora de garantia todas as peças ou acessórios que tenham desgaste natural ou acelerado, tais como rolamentos e retentores, discos do Moedor de carne, globo, pá espiral da Batedeira Planetária, feltros da Modeladora, trefilas, caracóis e alimentadores de extrusão.
- 7 - Regulagens, lubrificações, ajustes e limpeza da máquina, oriundos de seu uso e funcionamento, não serão cobertos pela garantia, devendo estes correr por conta do proprietário.

EXTINÇÃO DA GARANTIA

- A não execução dos serviços de revisão e lubrificação constantes;
- O emprego de peças e componentes não originais e não recomendadas;
- Modificação do produto, exceto as realizadas pela empresa;
- Utilização da máquina ou equipamentos para outras funções que não sejam indicadas pelo fabricante;
- Pelo decurso do prazo de validade da garantia

Modelo:

Revenda:

Telefone:

Nº de Série:

Data de Aquisição:

Número da Nota Fiscal:

Número de Série do Equipamento:

Nome do Cliente:

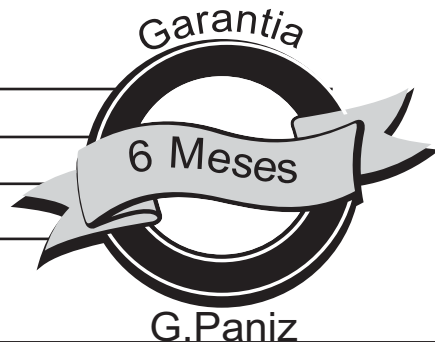

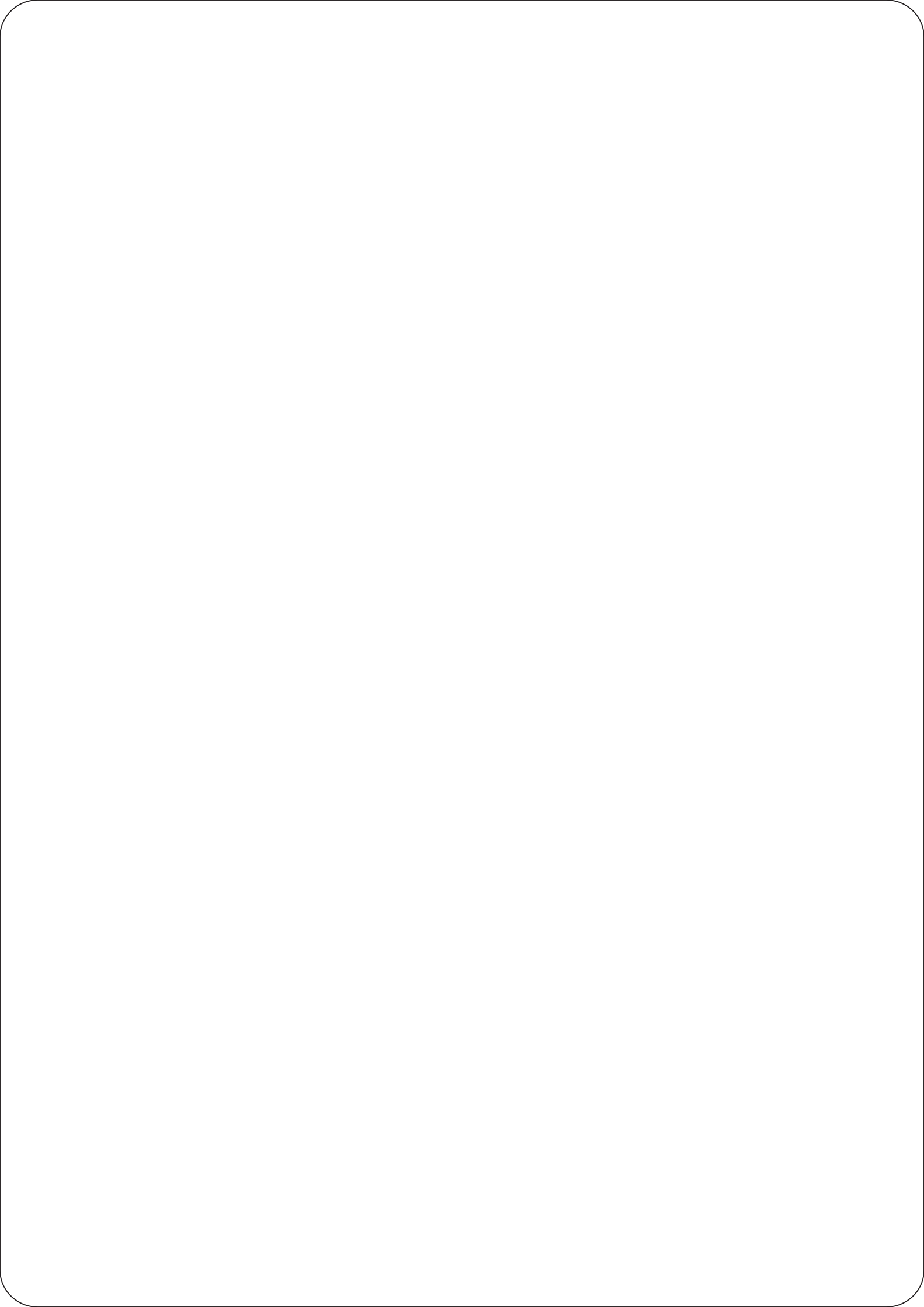

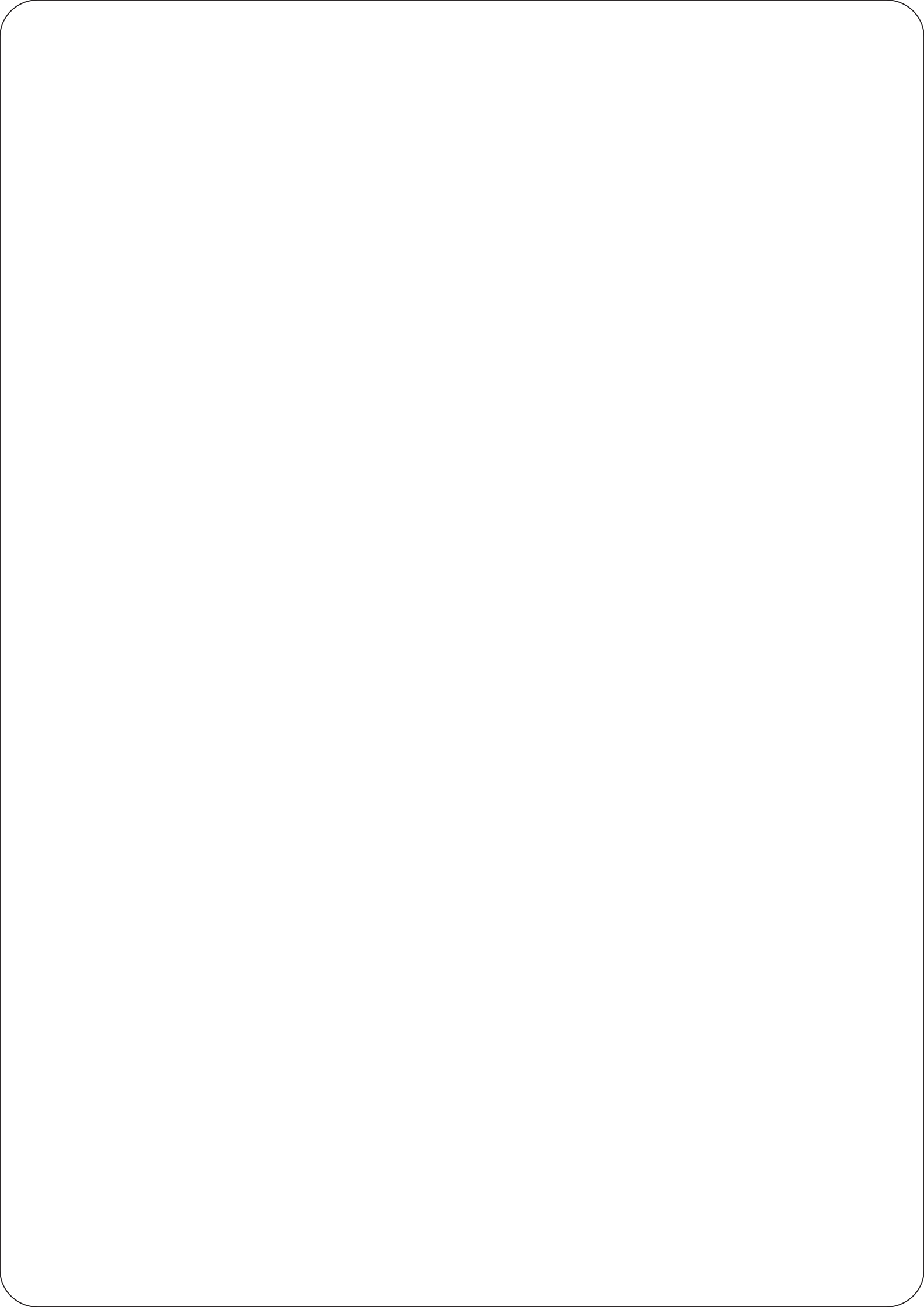



ATENDIMENTO AO CONSUMIDOR
(0-XX-54) 2101 3400

www.gpaniz.com.br - gpaniz@gpaniz.com.br

G.PANIZ®

QUALIDADE QUE DÁ GOSTO